



FARAM

Fra'Tino







Immaginate di non avere più tavoli sparsi per l'ufficio più o meno dove capita. Immaginate invece di prendere un unico gigantesco, lunghissimo tavolo, immaginate di tagliarne una fetta di, diciamo, cinque o sei metri, e di mettervi tutti attorno a sedere. Sistematevi dove preferite, troverete comunque tutto: il monitor - piatto e mobile - le prese per l'alimentazione, per la rete e per il telefono davanti a voi. Prendete lo spazio che vi serve, per il tempo che vi serve. Potete portare anche la vostra cassettera su ruote e infilarla sotto il piano, ci sta. Quando avete finito e ve ne andate, nessuno vi ruberà il vostro tavolo, perché un "vostro tavolo" non c'è. Ce n'è uno solo, lungo, e si chiama: Fra'Tino.

Imagine that you no longer have desks spread around the office, here and there. Imagine instead that you have a gigantic, extremely long table and imagine cutting a piece, say, 5 or 6 metres long, and everyone sitting around it. Sit anywhere you like, you will always find everything there: the monitor screen, flat and mobile, sockets for power, data and telephone, right in front of you. Take all the space that you need, for as long as you need it. You can bring your mobile pedestal with you and push it under the table, it fits. When you have finished and you leave, no-one will occupy your desk, because "your desk" is not there. There is only one, long table, and it is called: Fra'Tino.



FraTino è la postazione da lavoro progettata pensando a un mondo del lavoro che cambia. Sistemi come l'hot-desking e la prevalenza di computer portatili e monitor flat-screen hanno contribuito a rivedere il concetto di arredo per ufficio; al tavolo da lavoro singolo o aggregato si sostituisce il "tavolo lungo", che permette di risparmiare spazio nella disposizione in pianta e di sedersi in qualsiasi punto del

FraTino is the workstation designed for a changing workplace. Hot-desking and the predominance of portable computers and flat screen monitors have changed the concept of office furniture: single or aggregated deskings are replaced by a "long table", that is space saving on a floor layout and allows you to sit anywhere along it.



Sopra: particolare del braccio mobile che sostiene il monitor piatto.

A destra: la struttura portante è a telaio, dove una serie di portali in alluminio sostiene le travi longitudinali; i portali intermedi sono arretrati rispetto al bordo del piano, per poterne sfruttare interamente la lunghezza. Un pannello basso, vetrato o cieco (pagg. 6-7), può dividere frontalmente le postazioni di lavoro.

Above: detail of the mobile arm that supports the flat screen monitor.

Right: the supporting structure is a frame, where a series of aluminium portals support longitudinal beams; the central portals are set back from the front edge of the worktop, to make use of the whole length of the table. A low panel, solid or in glass (pgs. 6-7), can divide face-to-face workstations.







I cablaggi corrono sotto il piano, lungo una griglia, agganciata a una barra attrezzabile, che porta anche le prese per l'alimentazione e la telefonia. I contenitori delle serie Inbox si possono aggregare ai piani, formando delle aree di lavoro complanari.

Cables run under the worktop, in a basket hung on an accessory rail, on which are also attached power and telephone sockets. Inbox cabinets can extend the work surfaces.



A close-up, high-angle photograph of a table's end frame. The frame is made of a light-colored, possibly metallic or high-quality plastic, material. It is positioned on a dark, textured surface, likely a carpet or a specific type of floor mat. The lighting is dramatic, coming from the side, which creates strong highlights on the edges of the frame and deep shadows in the recessed areas, emphasizing the geometric forms and textures.

I telai di partenza, collocati sui lati corti del tavolo, sono disponibili anche nella versione a filo del piano. All'occorrenza, il pannello può essere tolto e, applicando un carter di chiusura, Fra'Tino diventa un tavolo riunioni.

The end frame, situated on the short side of the table, can also be positioned flush with the worktop edge. If necessary, the panel can be removed, the gap capped, and Fra'Tino becomes a meeting table.

FARAM

Fra'Tino

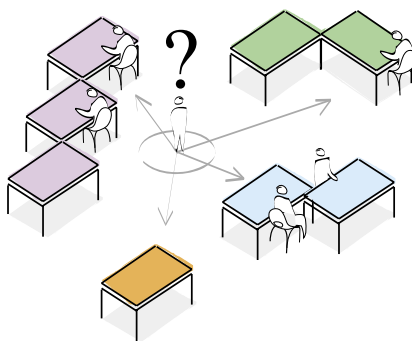

1. Come metto i tavoli in ufficio?
Non li metto, prendo un unico tavolo lungo quanto mi serve (o quanto ci sta).

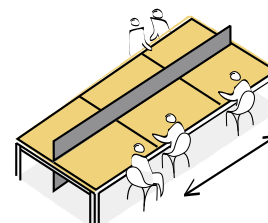

1. How do I organize desks in my office? I don't, I get a single table, as long as I need it (or in a length that fits).

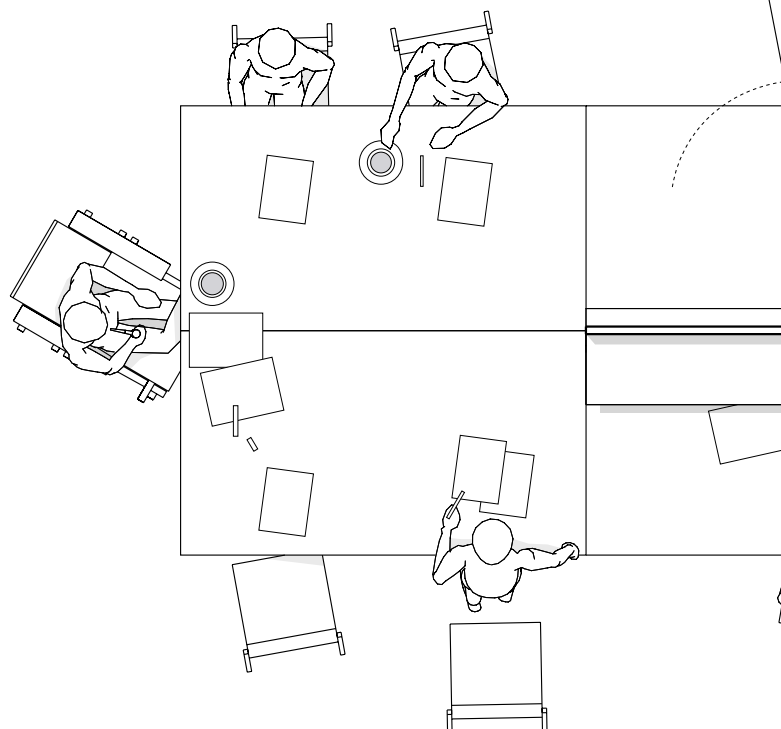

4. Che viene dotato di monitor piatti e, all'occorrenza, di altri accessori. Che è già cablato (e i cablaggi non si vedono).

4. That is equipped with screens, flat screen monitors and, when necessary, other accessories.

Faram si riserva di apportare le modifiche che riterrà opportune per il miglioramento del prodotto. Per colori e finiture consultare la relativa documentazione aziendale.

Faram can introduce modifications for the improvement of the product without prior notice. Finishes to be referred to Faram dedicated information.

Progetto grafico - Graphic design
Pentagram

Impaginazione - Pagination
Ubis - Violetta Boschiero

Fotografie - Photos
andrea.pancino.com

Illustrazione - Illustration
Matteo Astolfi

Testi - Texts
Massimo Rossetti

Fotolito - Photolithograph
Aiteluci - TV

Stampa - Printing
Ditre Artigrafiche

Aprile/April 2005
Cod. ZZXXX91FTC01

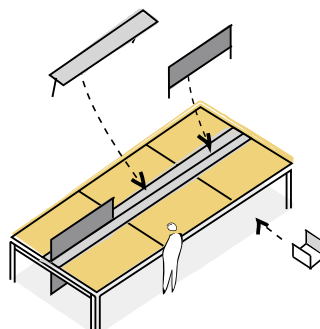

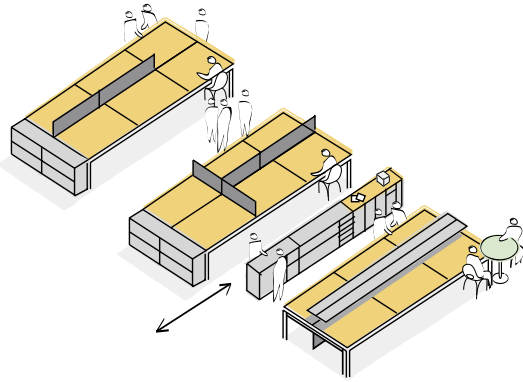

2. Che può avere o non avere un pannello divisorio. Che può avere accanto dei contenitori di medie dimensioni.

2. That can be with or without a dividing panel and fits comfortably with storage solutions.

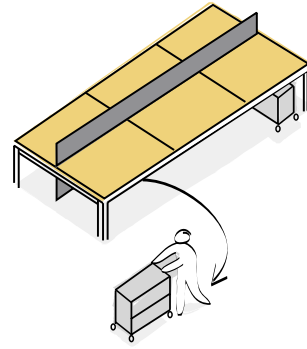

3. Che "nasconde" le cassettiere su ruote sotto di sé (e che porto via quando non mi servono).

3. That supports mobile pedestals underneath.

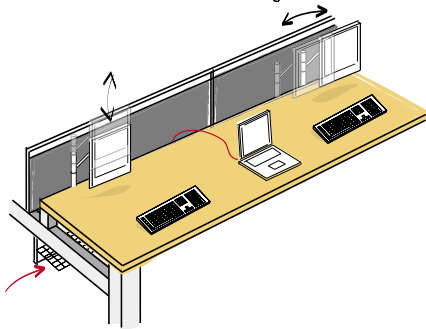
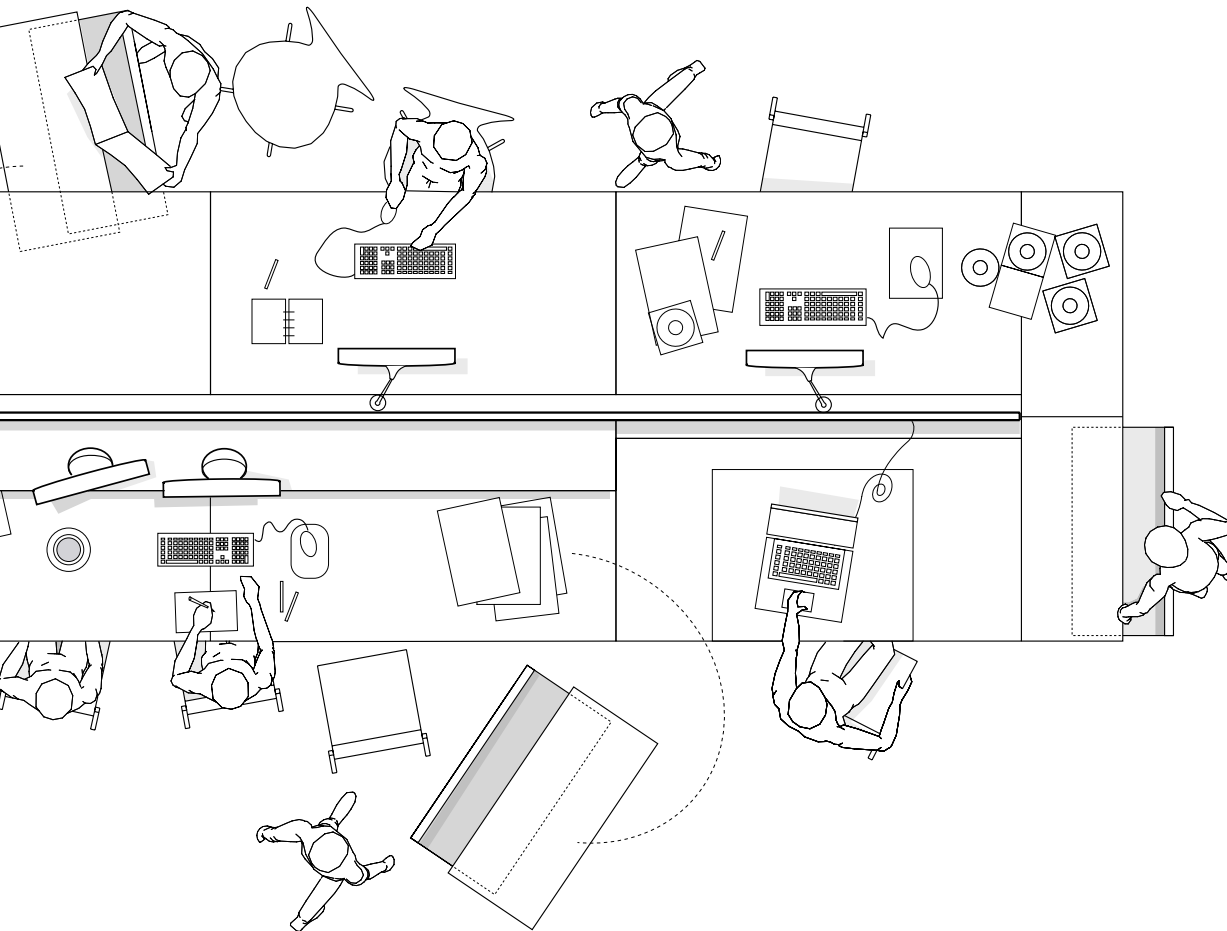

5. Che diventa il centro dell'ufficio, dove tutto ruota attorno.

5. That can spare plan into an environments in various configurations.

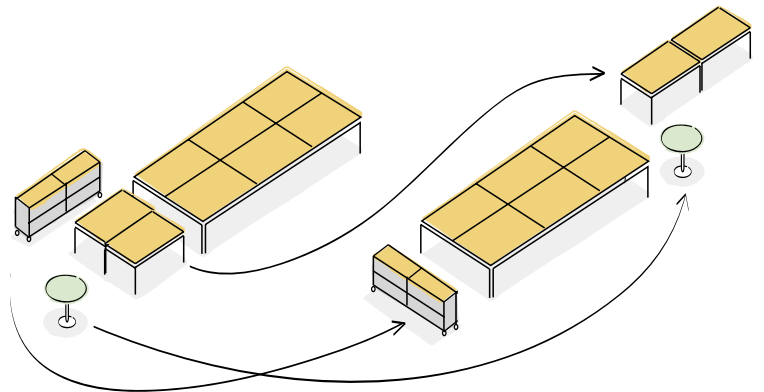

Faram Sp.A.
Via Schiavonesca, 71
31040 Giavera del Montello
Treviso - Italia

Tel. +39 0422 884811
Fax +39 0422 882018
faram@faram.com
www.faram.com